



**AEG Waschmaschinen der Serie 7000 mit ProSteam-Technologie**  
 Dampfen statt Waschen ist eine der besten Methoden, um Kleidung aufzufrischen, die noch nicht gewaschen werden muss. Die 7000 ProSteam®-Waschmaschinen verwenden Dampf, um Gerüche und Falten in nur 25 Min. aus Ihrer Kleidung zu entfernen. Dies schont das Gewebe und verbraucht nur 2 L Wasser.

## Produktvorteile & Ausstattung



**ProSteam Dampf-Programm: Auffrischen statt Waschen. Mit 96 % weniger Wasserverbrauch.**  
 Mit dem Dampf-Programm erhalten Sie das Frisch-Gewaschen-Gefühl in 25 Min. Gerüche werden neutralisiert und vorhandene Falten reduziert. Das spart Ihnen und der Umwelt die Zeit & Energie eines vollständigen Waschganges und benötigt dabei nur 2 L Wasser.

Für einen zusätzlichen Frische-Effekt wie



**UniversalDose-Schublade: Löst PODS®/CAPS 60 % schneller auf\***

Die UniversalDose-Sublade löst durch die fortschrittliche Wasserwirbel-Technologie Waschmittel-PODS® und Caps 60 % schneller auf im Vergleich zur Trommelbeigabe. Das steigert die Reinigungsleistung und Fleckentfernung bei Kurz- und Niedrigtemperatur-Programmen.\*

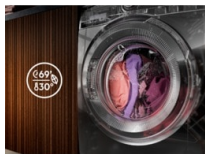

**MixLoad-Programm: Kein Vorsortieren. Kein Aufwand. Fertig in 69 Minuten.**

Das MixLoad 69 Min.-Programm ist das schnelle und energiesparende Programm für Mischbelastungen aus Baumwolle und Synthetik. Es liefert herausragende Waschergebnisse in 69 Minuten bei nur 30 °C. Für optimale Pflege Ihrer Textilien, ganz ohne Vorsortieren.

- ÖKO LAVAMAT Waschmaschine Frontlader mit ProSense®-Mengenautomatik mit bis zu 40 % Einsparungen
- ProSteam® - Auffrischfunktion mit Dampf
- UniversalDose Schublade - für alle Waschmittelarten, sogar PODS/Caps
- Schleuderdrehzahl: 1600 U/min
- ProTex Schontrummel
- ÖKOInverter Motor - Extrem leiser Betrieb und längere Lebensdauer (10 Jahre Motor-Garantie bei Registrierung)
- ProSteam Knitterschutz
- Waschprogramme: MixLoad 69min, Eco 40-60, Baumwolle, Pflegeleicht, Feinwäsche, Wolle/Handwäsche, 20min 3Kg, Auffrischen mit Dampf, Outdoor/Imprägnieren, Hygiene mit Dampf, Extra Spülen, Schleudern/Pumpen
- Aqua Control System mit Alarm - Vollwasserschutz
- Wassermengen-Sensor
- Extra Spülen
- Kindersicherung elektronisch
- Unterschiebbar bei 85 cm Nischenhöhe
- 4 Waschmittelkammern
- Aqua Control Schlauch - Wasserstopp
- Nachlegefunktion
- Fertig in – Zeitvorwahl
- Restzeitanzeige
- 2-stufiges Zeitsparen
- Woolmark Blue zertifiziert
- Eco Leaf Anzeige - Nachhaltig waschen

## ProSense® Mengenautomatik: Spart bis zu 40 % Zeit, Wasser und Energie\*

Die Sensoren der ProSense® Mengenautomatik ermitteln automatisch die Wäschemenge für einen maßgeschneiderten Waschzyklus. Zeit-, Wasser- und Energieverbrauch werden um bis zu 40 %\* gesenkt. So erhält Ihre Wäsche exakt die richtige Pflege bei jedem Waschvorgang.

## ProTex ÖKO-Schontrummel: Behutsamer Umgang mit Ihren Textilien

Die ProTex ÖKO-Schontrummel verfügt über eine besondere Kissenstruktur mit sanft abgerundeten Öffnungen und Mitnahmerippen. Ihre Textilien gleiten behutsam wie auf einem dünnen Wasserfilm und werden auf diese Weise schonend und energieeffizient bei einem reduziertem Geräuschpegel gewaschen.

### Technische Daten

PNC	914 501 623
EPREL Registrierungscode	1189584
EAN-Nummer	7332543847372
Energieeffizienzklasse	A
Gewichteter Energieverbrauch pro 100 Betriebszyklen für den Waschzyklus in kWh	49
Gewichteter Wasserverbrauch in Liter pro Zyklus	46
Dauer des Programms „eco 40-60“ Waschen bei Nennkapazität in Stunden	3:40
Nennkapazität für den Waschzyklus in kg	9
Max. Schleuderdrehzahl in (U/min)	1551
Schleudereffizienzklasse	B
Luftschallemissionsklasse im Schleudergang	B
Luftschallemission des Schleudergangs in dB(A) re 1 pW	76
Leistungsaufnahme im Aus-Zustand (W)	0.5
Restfeuchte in %	52.8
Leistungsaufnahme im Bereitschaftszustand(W)	0.5

Programme	MixLoad 69min, Eco 40-60, Baumwolle, Pflegeleicht, Feinwäsche, Wolle/Handwäsche, 20min 3Kg, Auffrischen mit Dampf, Outdoor/Imprägnieren, Hygiene mit Dampf, Extra Spülen, Schleudern/Pumpen
Bauart	Waschautomat Frontlader
Wasseranschluss	Kalt
Zulaufschlauch Länge cm	150
Leistungsaufnahme bei Startzeitvorwahl (W)	4
Ablaufschlauch Länge cm	145
Gerätebreite (mm)	597
Gerätetiefe max. (mm)	660
Gerätehöhe (mm)	847
Volt	230
Anschlusswert (Watt)	2200
Absicherung (A)	10
Aufstellungsart	Freistehend
Farbe	Weiß
Bruttogewicht (kg)	78
Nettogewicht (kg)	76.5
Verpackung, Höhe (mm)	900
Verpackung, Breite (mm)	640
Verpackung, Tiefe (mm)	710
Herstellungsland	Italien

PSGBW0220CE00002

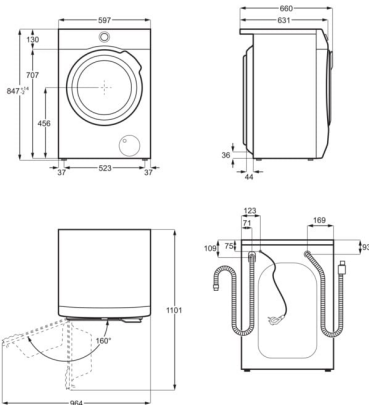

PSGBW0180CE0000E

